

CARIBE

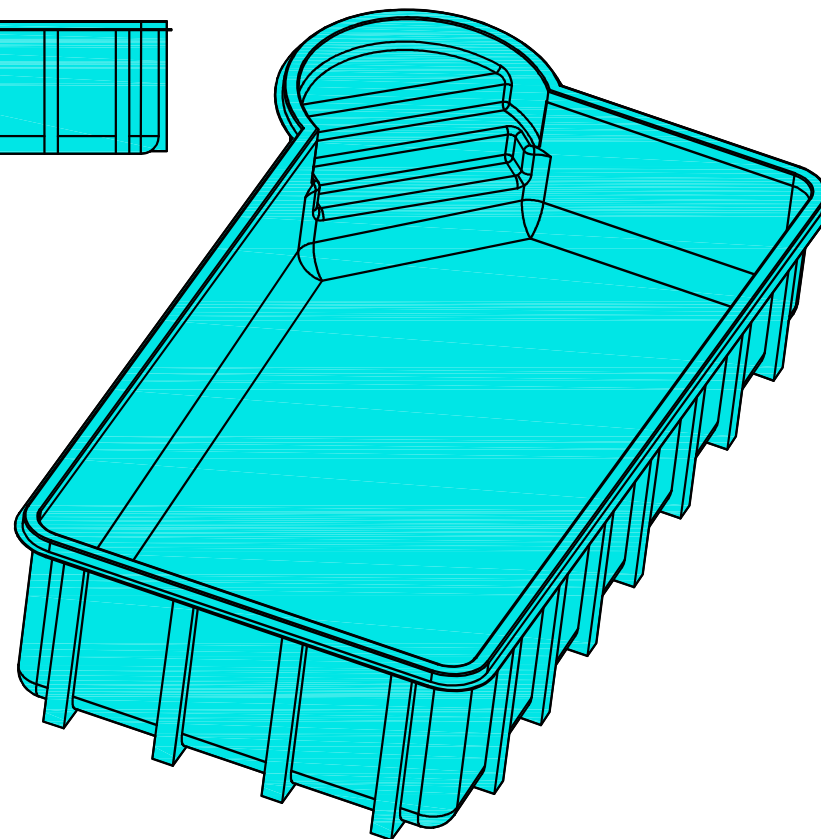

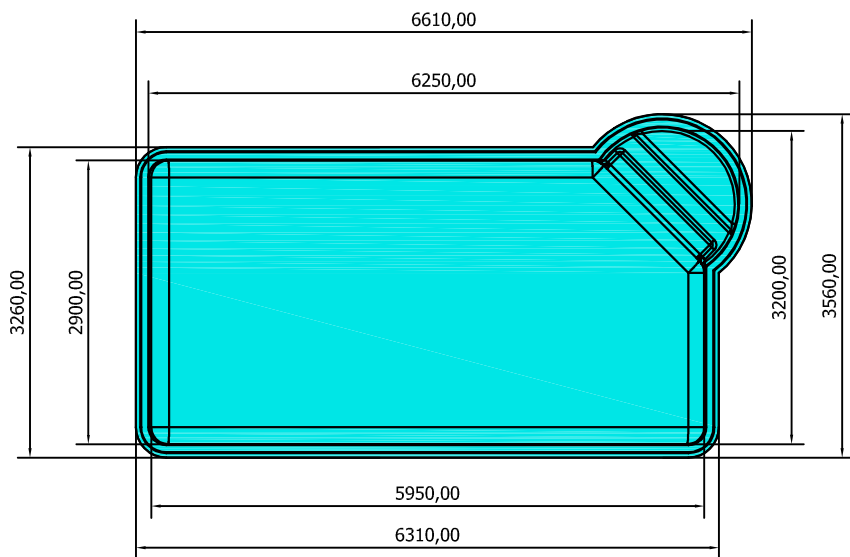
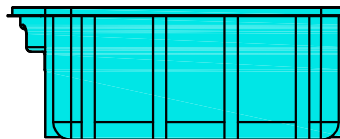
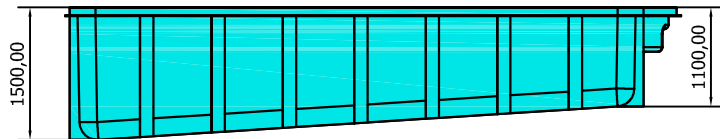

PISCINA MODELO CARIBE
 DIMENSIONES: 6,25 x 3,20 x 1,10-1,50 m

	PISCINA MODELO CARIBE	
	CROQUIS PISCINA	
	Edición	Escala
		S/E

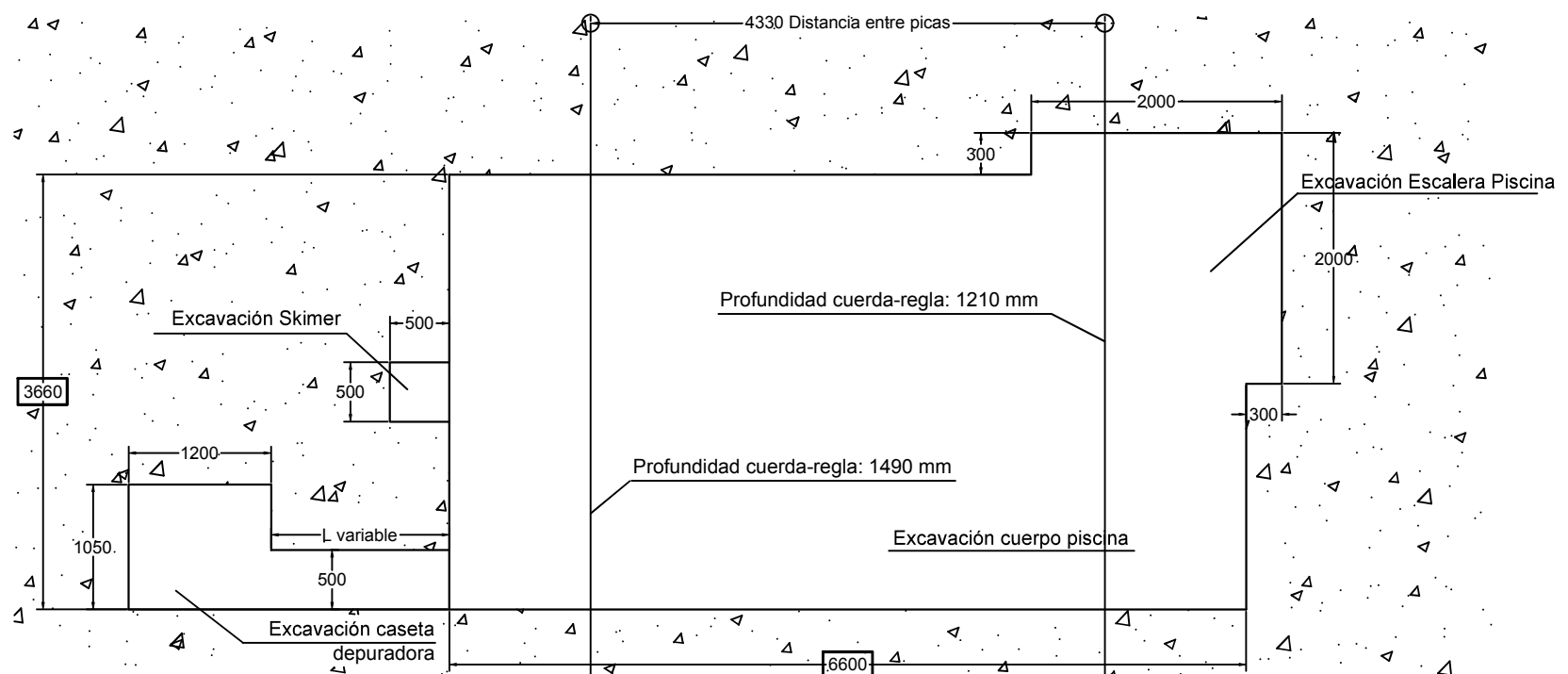

DIMENSIONES CASETA SEMIENTERRADA: 1050X1200X H500
 (separar la caseta de la pared al menos 30 cm para la apertura de la tapa)
 L variable: en función de la ubicación de la depuradora.

Pica referencia desnivel piscina

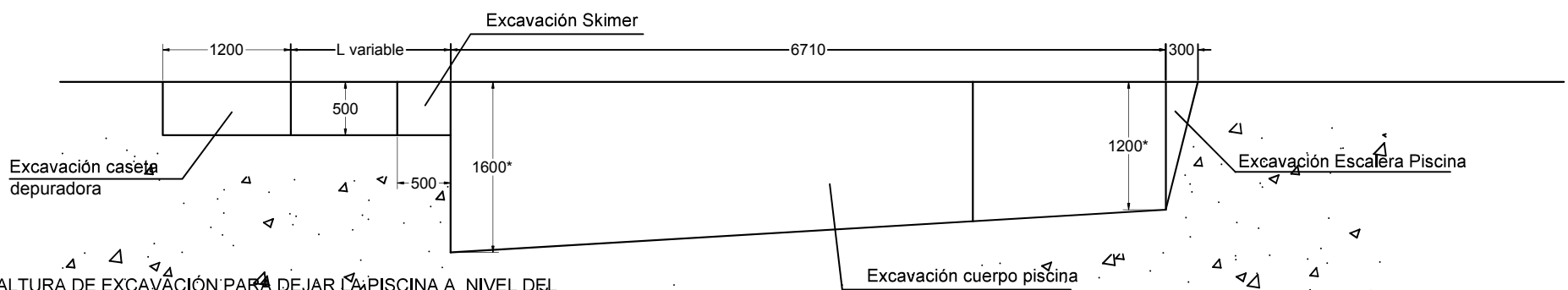

* ALTURA DE EXCAVACIÓN PARA DEJAR LA PISCINA A NIVEL DEL TERRENO.
 SI LA PISCINA NECESITA ELEVARSE POR ENCIMA DE LA COTA DEL TERRENO, DEBERÁ DESCANTARSE A LA ALTURA DE EXCAVACIÓN LA ALTURA QUE PRECISE ELEVARSE LA PISCINA.



PISCINA MODELO CARIBE	
EXCAVACIÓN PISCINA	
Edición	Escala
	1/60